

COMPROBADOR DE PERPENDICULARIDAD

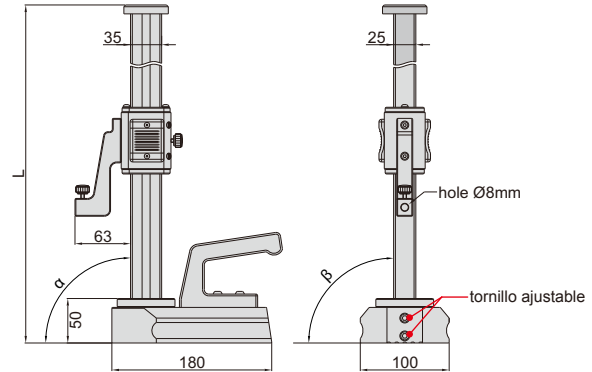

Reloj comparador
no incluido



Código	Rango(H)	Perpendicularidad(α)	Perpendicularidad lateral(β)	L
4770-300	0-300mm	3 μ m	10 μ m	460mm
4770-600	0-600mm	5 μ m	20 μ m	760mm

- Accesorio opcional:
(Graduación: 1 μ m ó 2 μ m), cuadrado de cilindro (código 4710, para calibración), cuadrado de granito (código 4141, para calibración)