

ALEXOMETRO PARA AGUJEROS PEQUEÑOS

ATENCIÓN: NO ADECUADO PARA INDICADORES DE MARCADO DE 0.001MM



2852-10



2152-18

Punta cerámica



SALIDA DE DATOS

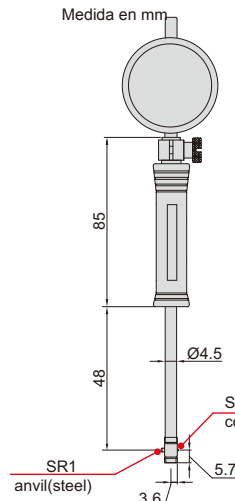

6-10mm

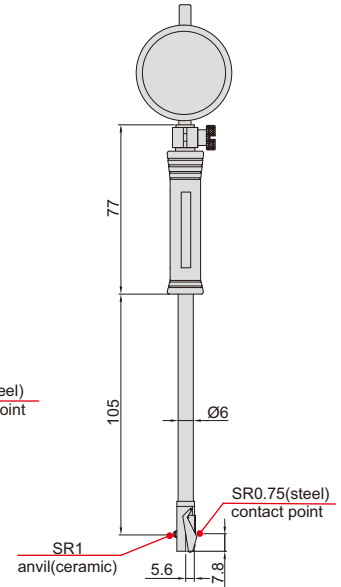

10-18.5mm

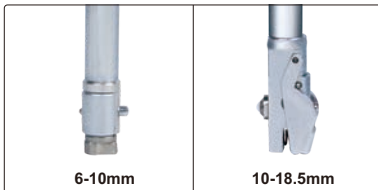

6-10mm

10-18.5mm

Lea el diámetro directamente, después de poner el tamaño del anillo de ajuste.

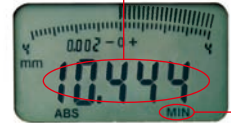

La función de seguimiento de valor mínimo puede encontrar el diámetro automáticamente.

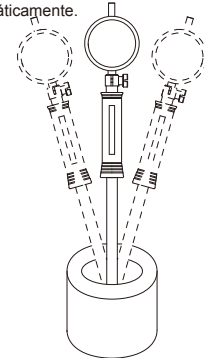

■ Accesorio opcional: anillo patrón (código 6312)

Código	Rango	Indicador	Precisión	Repetibilidad
2852-10	6-10mm	dial indicator, range 3mm, graduation 0.01mm(code 2311-3F)	±0.012mm	0.003mm
2852-18	10-18.5mm			

Código	Rango	Indicador	Precisión	Repetibilidad
2152-10	6-10mm	digital indicator, range 12.7mm/0.5", resolution 0.002mm/0.0001" (code 2108-10F)	±0.012mm	0.003mm
2152-18	10-18.5mm			